

РЕЦЕНЗИЯ

на наглядно-дидактическое пособие «Собери слово»,
разработанное воспитателем Кириченко Татьяной Анатольевной
воспитателем МБДОУ № 10 «Сказка» г. Тихорецка

Наглядно-дидактическое пособие «Собери слово», разработано Кириченко Татьяной Анатольевной, воспитателем МБДОУ № 10 «Сказка» г. Тихорецка в соответствии с требованиями ФГОС ДО, с учётом образовательной программы дошкольного образования и предназначено для использования при проведении игровых образовательных ситуаций с детьми из области «Речевое развитие» в направлении «Подготовка к обучению грамоте».

Количество страниц – 32.

Автор обращает внимание на тот факт, что современная работа по развитию речи в направлении подготовки к обучению грамоте требует активного использования объёмных наглядно-дидактических пособий, которые позволяют наиболее часто использовать игровую технологию в образовательной деятельности с детьми. Актуальность темы обусловлена тем, что работа по развитию речи требует системности, постоянства, а так же соблюдение основного принципа развития «от простого к сложному». Однотипность игр применяемых для развития речи не даёт детям той увлеченности и заинтересованности, которая сподвигала бы детей, к более успешным формированиям «предпосылок грамотности». С этой целью педагог создала наглядно-дидактическое пособие, которое может в нужный для педагога момент становится дидактической игрой, заинтересовывать детей, позволяя им играя обучаться.

В данном наглядно-дидактическом пособии специально подобранные игры и упражнения дают возможность благоприятно воздействовать на все компоненты речи. В игре ребенок получает возможность обогащать и закреплять словарь, формировать грамматические категории, развивать связную речь, расширять знания об окружающем мире, развивать словесное творчество. «Собери слово» может использоваться воспитателями в дошкольном образовательном учреждении, как в непосредственной образовательной деятельности, так и в режимных моментах, самостоятельной деятельности детей. Также игры и упражнения с применением авторского наглядно-дидактического пособия «Собери слово» могут быть рекомендованы для использования, как в условиях дошкольной образовательной организации, так и родителями в домашних условиях.

11.03.2024г

Методист МКУ СО «Центр развития
образования»

 Т.В. Майер

Подпись Т.В. Майер удостоверяю:
Директор МКУ СО «Центр развития
образования»





Н.С. Полякова

Пояснительная записка
к наглядно – дидактическому пособию «Собери слово»,
разработанное воспитателем Кириченко Татьяной Анатольевной
МБДОУ № 10 «Сказка» г. Тихорецка

Самостоятельно разработаны дидактические игры по подготовке к обучению грамоте: «Согласные и гласные», «Собери слово по карточке», «Сколько слов в предложении», «Знаки препинания (*!, ?, точка, запятая*)», «Кто быстрее соберёт слово», «Собери своё имя». К играм было изготовлено наглядно-дидактическое пособие «Собери слово», которое помогает внедрять эти игры в работу по обучению грамоте воспитанников старшего дошкольного возраста. Само пособие сделано из натурального дерева. И выполняет функцию подвеса. Три бруса длиной 40см, шириной 10см, и толщиной 3 см соединены между собой в форме буквы «П». Затем конструкцию переворачиваем «вверх ногами», соединяем левую и правую сторону нагелем (черенок от лопаты) длиной 40см. В нагель вкручиваем 6 саморезов с скруглёнными крючками. Такой же нагель размещаем и закрепляем ниже на 20см. Наполнение пособия состоит из деревянных медальонов, на которых путём выжигания по дереву нанесены буквы алфавита и знаки препинания. В количестве 65 шт, а так же в наполнение пособия входят карточки с заданиями по развитию речи. В наличии карточки печатного образца и карточки, сделанные детьми (*например: печатными буквами дети написали свои имена, чтобы в дальнейшем собирать их из букв-медальонов, как на столе, так и на подвесе*).

Пособие используется на занятиях по подготовке к обучению грамоте. Интересно тем, что слова собираются не на столе, а как бы в воздухе - в игру добавлен объем. Дети любят вешать букву за буквой, собирая заданное слово. Задания даются и простые и сложные, пособие позволяет выявить уровень знаний и умений ребёнка по направлению развития речи. Используется при проведении диагностики по развитию речи. Пособие позволяет работать с детьми разного уровня развития. Из простых заданий: найди и повесь в верхний ряд только согласные или только гласные буквы и т.д. Из сложных заданий для не читающих детей это по предложенной карточке находить похожие буквы и собирать на крючочках слово. Для читающих детей самое сложное задание: в предложенном на подвесе слове с напутанными буквами, исправить ошибку.

При желании ребенка пособие может выполнять функции индивидуальной игры. Ребёнок сам, без воспитателя, ставит подвес на стол, выбирает карточку и выполняет задание, которое она предлагает. Дети могут посоревноваться, сесть с двух сторон от игры, и на скорость собирать одно слово, один на верхней перекладине другой на нижней, кто быстрее.

Пособие в группе используется почти каждый день, так как в группе есть практика «Кодовое слово дня!». Придумываем слово: например «ЛЕНЬ» и каждый воспитанник в группе может в любое время, но только 1 раз в день, подойти и вывесить его на подвесе. После воспитатель снимает буквы и перемешивает их с другими, подготавливая пособие для следующего ребёнка.

Авторское пособие выполняет много задач по направлению «познавательное развитие», поэтому рекомендовано к использованию в работе с детьми старшего дошкольного возраста в других дошкольных образовательных учреждениях.

Старший воспитатель



Н.В. Гришина

Наглядно-дидактическое пособие «Собери слово»

Автор – изготовитель:
Кириченко Татьяна Анатольевна
воспитатель

представлено на
Муниципальный экспертно-методический совет



2024г.

СОДЕРЖАНИЕ

Пояснительная записка

1. Актуальность
2. Основная часть
 - 2.1. Процесс изготовления
 - 2.2. Доработки после первого использования в работе
 - 2.3. Вариативность

Выводы

Приложение 1 (Материалы и схема изготовления н/д пособия)

Приложение 2 (Конспект ИОС по развитию речи с использованием н/д пособия «Собери слово» для детей средней группы)

Приложение 3 (Конспект ИОС по развитию речи с использованием н/д пособия «Собери слово» для детей старшей группы)

Приложение 4 (Конспект ИОС по развитию речи с использованием н/д пособия «Собери слово» для детей подготовительной группы)

Приложение 5 (Фотоотчет мастер-класса в ДОУ)

Приложение 6 (Фотоотчет мастер-класса на РМО)

Приложение 7 (Применение авторского наглядно-дидактического пособия «Собери слово» в образовательной деятельности)

ПОЯСНИТЕЛЬНАЯ ЗАПИСКА

«Сделать серьезное занятие для ребенка занимательным –
вот задача первоначального обучения»

К.Д. Ушинский

Что же такое «грамота»?

В «Толковом словаре русского языка» С.И. Ожегова грамотность рассматривается как умение читать и писать; соответственно подготовка к обучению грамоте – это подготовка к освоению чтения и письма.

Подготовка к обучению грамоте дошкольников включает в себя:

- развитие фонематических процессов,
- обучение первоначальному чтению,
- печатание букв,
- работа по развитию речи,
- подготовка руки к письму.

В настоящее время проблема подготовки детей к овладению грамотой в детских садах является особо актуальной. Как отмечается в специальной литературе, в последнее десятилетие растет число детей с отклонениями в развитии, в том числе и речевом. Речь ребенка в целом понятна и не вызывает у него трудностей в общении в дошкольном возрасте, пока к ней не предъявляются особые требования. Да и многие родители считают необходимым максимально подготовить ребенка к школе, при этом на первое место по значимости часто выдвигается умение читать.

Однако, главной «бедой» современной школы не является неумение детей читать (школа-то как раз всегда умела этому научить), ею оказывается *нежелание* читать, а также увеличивающаяся безграмотность, которую логопеды чаще классифицируют как нарушения письменной речи – дисграфию и дизорфографию. Поэтому не случайно недавно принятым ФОП были определены целевые ориентиры на этапе завершения дошкольного образования. В них среди достаточно небольшого перечня социально-нормативных возрастных характеристик возможных достижений дошкольника обозначено не «умение читать», а складывание у него «предпосылок грамотности». Действительно, обучение чтению и письму – не самоцель в дошкольном образовании. Гораздо важнее создать все необходимые предпосылки для того, чтобы ребенок легко начал читать и писать. Ключевым словом для дошкольного образования будет именно «начал», а не научился. Ребенку дошкольнику еще очень тяжело прилагать усилия для того чтобы освоить какие бы то ни было знания или навыки. Но когда уже есть созданные предпосылки, сам процесс обучения идет легко и непринужденно.

1. АКТУАЛЬНОСТЬ

От того, как ребёнок в дошкольном возрасте овладеет грамотой, во многом зависят его дальнейшие успехи в школе не только в чтении и письме, но и в усвоении русского языка в целом. И здесь, на мой взгляд, колоссальный вклад оказывают игровые технологии. Не секрет, что интерес к учебной деятельности у детей резко возрастает, если они включены в игровую ситуацию. Игра не возникает сама по себе, поэтому наша основная задача – открыть для ребёнка мир игры, заинтересовать его. И только тогда, ребёнок будет подчиняться определённым правилам, у него появится желание много узнать и добиться результата. А самое главное, что именно игра делает сложный материал понятным и доступным, скучный – интересным.

Хочу предоставить на экспертно-методический совет авторское наглядно-дидактическое пособие, которое помогает мне в моей работе по обучению грамоте моих воспитанников подготовительной группы общеразвивающей направленности. Прежде чем подать своё наглядно-дидактическое пособие для получения рецензии от МЭС я представила его на мастер-классе для своих коллег педагогов в МБДОУ № 10 «Сказка» г. Тихорецка. Далее представляла его на РМО воспитателей подготовительных групп в МБДОУ №14 «Колобок» г. Тихорецка (протокол № 1 от 26.10.2023г.)

2. ОСНОВНАЯ ЧАСТЬ

2.1. Процесс изготовления

Как уже было сказано выше, в пояснительной записке, приобщение детей к овладению грамотой в детских садах является животрепещущей темой. Я являюсь воспитателем подготовительной к школе группы, ребята у меня уже достаточно развитые, умные, говорливые, почти первоклашки. Я часто думала, что в саду им уже не интересно, скучно, все знакомо, изучено. Все труднее привлечь их внимание, заинтересовать. Поэтому наши занятия по развитию речи, а особенно подготовка к грамоте, не вызывала у детей интереса. У меня в группе есть много книг, пособий, картотек, карточек и все эти материалы либо плоскостные, либо на магнитах и липучках. И вот у меня созрела идея сделать наглядно дидактическое пособие для развития речи детей, так сказать в «объёме». Материал, из которого я решила делать своё пособие, конечно, должен быть экологически чистым и безопасным, поэтому я сразу отказалась от пластика, целлофана, железа, резины и стекла и взяла самый любимый и добротный материал – дерево, а точнее купила, хорошо обработанный деревянный материал в строительном магазине. Не без помощи мужских рук распилила брус на три части и собрала конструкцию в форме буквы «П». Затем я перевернула конструкцию на 180 градусов и вверху соединила левую и правую сторону нагелем (рейка из древесины, имеющая цилиндрическую форму). Получился прямоугольник. (схема Приложение №1). Вся конструкция была собрана с помощью саморезов, что дало ей устойчивость и безопасность. В нагель были вкручены саморезы с крючком, так чтобы крючки смотрели вниз и на них можно было вешать раздаточный материал. Скажу, что желания покрасить или вскрыть морилкой своё пособие для красоты и эстетичности у меня не было, так как хотелось чувствовать и видеть натуральное дерево, с его натуральным цветом. Наполняемость пособия я сначала хотела сделать из остатков нагеля, распилив его на монетки толщиной 0,5 мм, но потом нашла в магазине уже готовые деревянные, круглые, хорошо обработанные пробки, которые были подходящего размера и закупила их в большом количестве. На «монетках» я написала все буквы нашего алфавита гелиевой ручкой через трафарет (можно воспользоваться аппаратом для выжигания) в двух экземплярах, и в каждую вкрутила саморез, с колечком на конце. Вкручивала обмакнув в клей ПВА. Мои ребята экспериментаторы, поэтому возможность выкрутить саморезы из «монеток» я исключила. ЭТО НЕВОЗМОЖНО! И вот моё наглядно-дидактическое пособие готово!

2.2. Доработки после первого использования в работе

Когда я его принесла в группу, для ребят это была интрига! Что это? Для чего это? Зачем это? На мой ответ: «Это поможет нам учить буквы» я услышала веселье и смех. «Не поверили!?» подумала я, ну что ж хоть заинтересовались и то приятно. В тот же день я позвала ребят на занятие, приготовив пособие, как же было приятно, когда они шустро сели за столы и приготовились заниматься. После нескольких применений я своё наглядно-дидактическое пособие доработала - добавила ещё одну перекладину с крючками посередине конструкции. Это добавило ещё несколько способов её применения на практике обучения детей грамоте. Я покрыла пособие бесцветным лаком, так как необработанное дерево все-таки подвержено отслаиванию волокон и образованию заусенец (это надо было исключить).



2.3. Вариативность

Хочу сейчас представить несколько вариантов заданий, которые выполняют мои ребята, использую это пособие. Применяемые мною на практике задания я условно разделила на следующие группы:

Группа 1 (для детей которые буквы не знают) **«звук- буква»**

Задача: закрепляем умение распознавать и запоминать буквы.

Перед ребёнком кладётся карточка с изображением. Под изображением напечатано слово. Дается задание найти букву в слове (первую, вторую ... последнюю) запомнить её и среди предложенных «монеток с буквами» найти такую же и повесить её на петельку. Потом вторую карточку и такое же задание. Как только ребёнок выполняет второе задание и вешает её на петельку, попросить вспомнить, а какая буква уже висит? *(со временем количество заданий увеличивать по мере быстрого выполнения, с учетом умения называть предыдущие буквы).*

Группа 2 (для детей которые буквы знают) **«согласные-гласные, ударные-безударные»**

Задача; учить определять в словах гласные и согласные, закреплять навык определения ударного и безударного звука/буквы.

Перед ребёнком кладётся карточка с изображением. Под изображением напечатано слово. Дается задание найти в слове все гласные буквы, найти их среди «монеток с буквами» и повесить их на петельки. Потом попросить произнести слово, и назвать какая гласная буква из вывешенных ударная *(такое же задание на согласные, интересно через какое число выполненных заданий ребёнок догадается, что среди согласных ударных не бывает).*

Усложняем! Перед ребёнком кладётся не карточка, а предмет, т.е. напечатанного слова нет. Задание: на слух найти согласные или гласные и повесить их на петельки пособия.

Группа 3 (для детей, которые читают) **«Собери слово»**

Задача: развивать умение составлять из букв простые слова

Вариант 1 Ребёнку предлагается карточка или предмет, которое он должен вывесить на петельки. От умения ребёнка читать, зависит сложность предложенного слова.

Вариант 2 «Загадка: составляем слово по первым буквам картинок»

Даны несколько картинок. Надо определить по очереди первые буквы в каждом слове. Вывесить их на петельки и прочитав получившееся слово.

На мастер –классе на просьбу придумать свои варианты мои коллеги придумали, чтобы дети не вывешивали «монетки с буквами», а наоборот снимали. Повесить много букв на петельки и попросить снять только гласные или согласные. Или из предложенных на петельках букв снять ту, на которое начинается имя ребёнка или имя мамы и т.д. В процессе использования пособия на занятиях по развитию речи, дети предложили сделать карточки своими руками, т. е. самим напечатать слова к тематическим неделям. Так появились карточки-задания сделанные руками детей.

Вывод

Пособие расширяет для меня возможность индивидуальных занятий с ребёнком, особенно если мне нужно диагностировать ребёнка. В дальнейшем планирую сделать ещё одно такое же пособие и устраивать ребятам на конец года соревновательный вариант, конечно выбирая для этого равноценно развитых в грамоте детей.

Показывала пособие на родительском собрании. Увидела, что многие родители читающих детей отнеслись с «прохладцей»: «Мой ребёнок уже читает, зачем нам!?!». Заметила, что «хорошо читает», это не значит в дальнейшем «грамотно пишет». Очень много людей могут сочинять и играть музыку (есть у людей талант), а вот записать они её не могут. Почему? Грамоты нотной не знают! Так и в обучении грамоте. Читать это хорошо, но мало! Если ребёнок не знает, что звуки бывают гласные и согласные, звонкие и глухие, ударные и безударные, мягкие и твердые, что такое слог, слово, предложение, то в дальнейшем выразить свои мысли на листе ему будет очень трудно. Если мы сможем объяснить ребёнку, что такое русский язык и как важно им грамотно владеть: и устно и письменно, то нашу задачу в области «Развитие речи» можно считать выполненной.

Считаю, что наглядно-дидактическое пособие «Собери слово», можно отнести к игровой технологии. Я пришла к выводу, что оно позволяет успешно обучать грамоте дошкольников. Игра для ребенка, где надо подумать - это возможность самовыражения, самопроверки, самоопределения. Игровая ситуация способствует сенсорному и умственному развитию, помогают закрепить и обогащать приобретенные знания, на базе которых развиваются речевые возможности. Я как педагог, стараюсь заинтересовать воспитанников, донести до них информацию в той форме, в которой они способны воспринимать ее с учетом своих возрастных и индивидуальных возможностей. Именно поэтому стараюсь создавать развивающую среду для развития речи и поддерживать интерес детей к данному разделу. Хочу, чтобы мои ребята избежали школьных трудностей и повысили свои речевые и интеллектуальные возможности.

**Изготовление
авторского наглядно-дидактического пособия
«Собери слово»**

Материалы:

- ✓ Деревянный брус: длиной 2метра, шириной 10см, толщиной 3см.
- ✓ Нагель (рейка из древесины, имеющая цилиндрическую форму) или готовый черенок для лопаты диаметром 4см, длиной 1метр.
- ✓ Саморезы «петля» - 14 штук
- ✓ Саморезы «кольцо» - 66 штук
- ✓ Пробки деревянные, круглые, плоские: диаметр 3см., толщина 0,5мм.
- ✓ Клей ПВА для мебели.

Схема сборки:

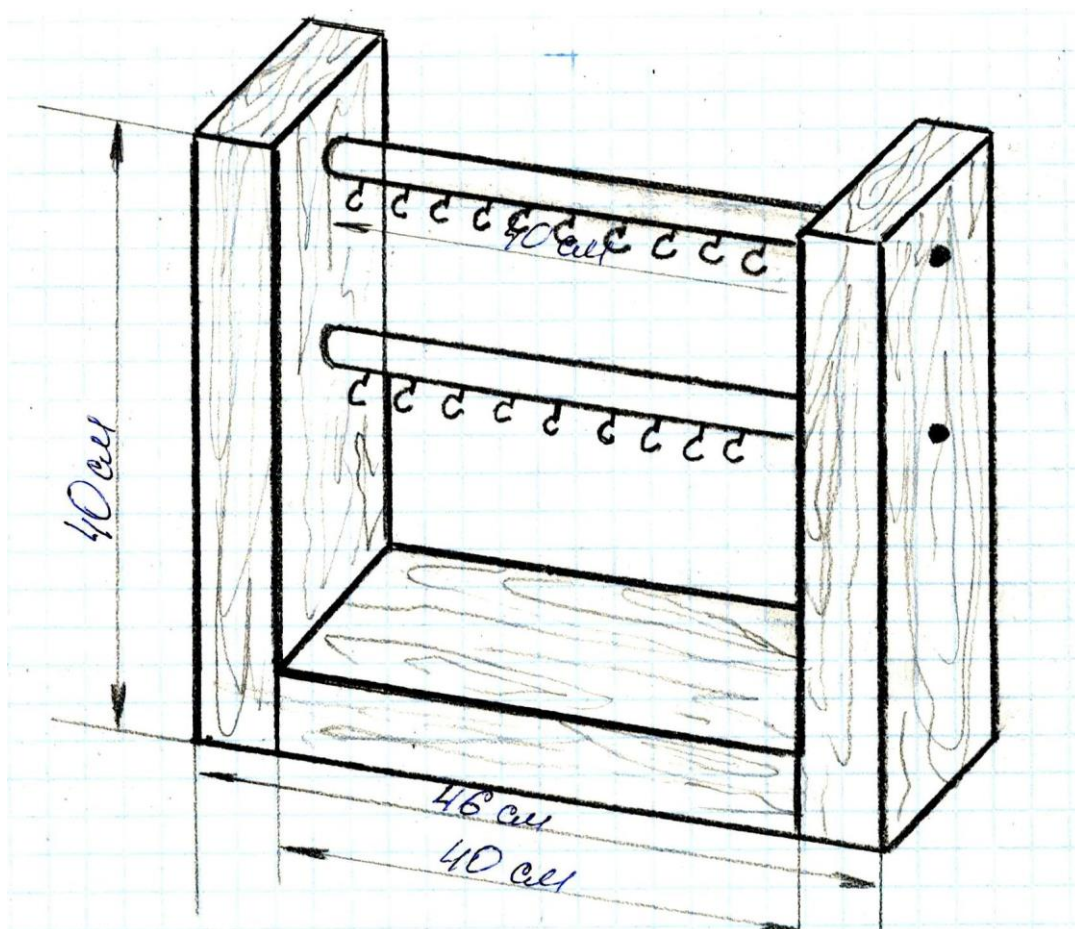

ПРИЛОЖЕНИЕ 2

МУНИЦИПАЛЬНОЕ БЮДЖЕТНОЕ ДОШКОЛЬНОЕ ОБРАЗОВАТЕЛЬНОЕ УЧЕРЕЖДЕНИЕ
ДЕТСКИЙ САД №10 «СКАЗКА» ГОРОДА ТИХОРЕЦКА
МУНИЦИПАЛЬНОГО ОБРАЗОВАНИЯ ТИХОРЕЦКИЙ РАЙОН

Конспект
игровой образовательной ситуации
по теме:
«Весеннее путешествие»

Итоговое занятие по развитию речи (подготовка к обучению грамоте)
для детей 4-5 лет
с использованием наглядно – дидактического пособия
«Собери слово»

конспект разработала:

Кириченко Татьяна Анатольевна

воспитатель

2024г.

«Весеннее путешествие»

Возраст воспитанников: дошкольный возраст (4-5 лет)

Виды деятельности: коммуникативная, познавательная, игровая.

Образовательные области: речевое развитие.

Цель: подготовка дошкольника к обучению грамоте.

Задачи:

Образовательные:

- ✓ Продолжать обучать детей интонационному выделению звука в слове.
- ✓ Совершенствование навыков звукового и слогового анализа слов.
- ✓ Выявить уровень знаний детей, совершенствовать фонетический слух, навыки звукового анализа.
- ✓ Продолжать знакомить детей с термином «звук», выделять первый звук в слове.
- ✓ Закреплять знания детей о протяженности слова, делении их на части.

Развивающие:

- ✓ Развитие речевого внимание, фонематический слух;
- ✓ Развитие зрительного восприятия, памяти, мышления, воображение, речь.

Воспитательные:

- ✓ Воспитание внимательного, бережного отношения к природе;
- ✓ Воспитание эмоционального отклика инициативности; самостоятельности, навыков сотрудничества;
- ✓ Воспитание учебной мотивации;
- ✓ Воспитание наблюдательности, интереса к сезонным явлениям.

Оборудование и материалы:

Время на ИОС: 20мин.

Оборудование и материалы: кукла «весна», мешочек, карточки с признаками весны, карточки домашних животных, авторской

дидактическая игра «Собери слово», фишки ко количеству детей, листы с заданием.

Ход ИОС

Воспитатель: Здравствуйте, ребята сегодня вам предлагаю небольшое путешествие. Но путешествовать мы будем не одни. Скажите, какое сейчас время года?

Дети: Весна.

Воспитатель: К нам в гости спешит красавица Весна.

(воспитатель ставит куклу – девочка весна)

Воспитатель: Ребята посмотрите, в какое сегодня прекрасное, весеннее утро. Какой свежий воздух, как легко дышится. Давайте вдохнем.

Воспитатель: Девочка весна предлагает нам с ней поиграть! У красавицы весны есть волшебный мешок. Давайте, соберем в него весеннее картинки связанные с весной.

Игра «Волшебный мешок»

На столе расположены карточки с признаками весны.

Задача ребенка выбрать назвать признак и положить в мешочек.

(после ребята кладут мешочек возле куклы).

Воспитатель: Вот как много слов мы собрали.

Воспитатель: Девочка весна сочинила стихотворение. И просит нас чтобы мы послушали внимательно и исправили, если она что-то перепутала:

МАМА ВАРИТ ВКУСНЫЙ ЗУБ.

У ВОЛОДИ ВЫПАЛ СУП.

ЧАШКИ СТАВИМ МЫ НА ЕЛКИ.

В НОВЫЙ ГОД НУЖНА НАМ ПОЛКА.

Дети: называют правильные ответы.

Воспитатель: Спасибо тебе весна за интересные игры. Молодцы.

Исправили все ошибки.

Воспитатель: Ну что же, ребята нам нужно дальше отправляться в путешествие.

(ребята проходят к доске, где нарисован домик, а в домике дружно живут домашние животные: кошка, гусь, баран, лошадь, собачка)

Воспитатель: Смотрите ребята, здесь на полянке, стоит домик. В этом домике дружно живут животные. Давайте вместе произнесем как зовут животных?

Дети: кошка, гусь, баран, лошадь, собачка.

Воспитатель: Какие это животные?

Дети: Домашние.

Воспитатель: Скажите вместе, какие звуки издает эти животные?

(дети проговаривают звуки).

Кошка – кис-кис

Гусь- га-га

Баран- бее

Лошадь – иго-го

Собака – гав-гав

Воспитатель: Молодцы, хорошо справились с заданием.

Воспитатель: Отправляемся в следующее путешествие. Оно еще более сложное, но я уверена вы с ним справитесь. Выполнять его вы будете сидя за столами.

(ребята присаживаются за столы)

Воспитатель: Посмотрите, у меня в руках карточки со схемами. Что означают эти полосочки?

Дети: Слова в предложении.

Воспитатель: А что такое предложение?

(если дети затрудняются ответить воспитатель помогает)

Дети: Это несколько слов, которые дружат между собой.

Воспитатель: Правильно. А что означает эта черточка?

Дети: Начало предложения, и слово пишется с большой буквы.

Воспитатель: Сейчас по схемам мы будем составлять предложения со словом ВЕСНА. Составление предложений со словом ВЕСНА (в начале слова, в конце слова).

Игра «Составь предложение»

(игра с авторской игрой «Собери слова»)

Воспитатель называет предложение. Показывает схему. Один ребенок выходит к доске где стоит игра «Собери слова», должен повесить фишки на вешалку. А остальные ребята у себя на столах раскладывают фишки с черточками и знаками препинания.

Воспитатель: Молодцы! Вы хорошо уже знаете, что такое предложение и как оно составляется.

Воспитатель: Следующая игра.

«Разноцветные цветы»

Ребята давайте поможем весне, чтобы появились быстрее цветы на полянке. Нам надо дорисовать цветы по пунктирным линиям.

Заштрихуй листочки.

Воспитатель: Вы замечательно поработали, ребята! Вы справились со всеми заданиями! Скажите, что вам больше всего понравилось в вашем путешествии? С чем вам было трудно справиться?

Я так рада, что у вас все получилось!

ПРИЛОЖЕНИЕ 3

МУНИЦИПАЛЬНОЕ БЮДЖЕТНОЕ ДОШКОЛЬНОЕ ОБРАЗОВАТЕЛЬНОЕ УЧЕРЕЖДЕНИЕ
ДЕТСКИЙ САД №10 «СКАЗКА» ГОРОДА ТИХОРЕЦКА
МУНИЦИПАЛЬНОГО ОБРАЗОВАНИЯ ТИХОРЕЦКИЙ РАЙОН

Конспект

игровой образовательной ситуации по теме:

«Путешествие по городам»

Итоговое занятие по развитие речи

(подготовка к обучению грамоте)

для детей 5-6 лет

с использованием наглядно – дидактического пособия

«Собери слово»

конспект разработала:

Кириченко Татьяна Анатольевна

воспитатель

«Путешествие по городам»

Возраст воспитанников: старший дошкольный возраст (6 - й год жизни)

Виды деятельности: коммуникативная, познавательная, игровая.

Образовательные области: речевое развитие.

Цель: подготовка дошкольника к обучению грамоте.

Задачи:

Образовательные:

- ✓ Упражнять детей в умении составлять длинные и короткие предложения по картинке, умение определять количество слов в предложении;
- ✓ Умение использовать условные обозначения согласных звуков: синий квадрат - твёрдые согласные, зелёный квадрат - мягкие согласные.
- ✓ Умение делить слова на слоги, находить их количество;
- ✓ Учить различать звонкие и глухие, мягкие и твердые звуки;
- ✓ Способствовать развитию зрительно - поисковой активности и расширению пространственных горизонтов.

Развивающие:

- ✓ Развивать фонетическое восприятие и слух;
- ✓ Различают гласные, твердые и мягкие согласные звуки;
- ✓ развитие способности проводить звуковой анализ слов;
- ✓ развитие общей и мелкой моторики;
- ✓ развитие пространственной ориентации.

Воспитательные:

- ✓ Формировать положительную установку на занятие.
- ✓ Совершенствовать навык переключения с одного вида деятельности на другой.

- ✓ Воспитывать интерес к занятиям через использование занимательных упражнений
- ✓ Формировать навык самоконтроля и самооценки.

Время на ИОС: 25 мин.

Оборудование и материалы: авторской дидактической игра «Вешалка слово», Материалы и оборудование. Модель «Город»; карточки со словами, фишки для обозначения звуков, мяч, простые карандаши, схемы предложений,

Ход ИОС

Воспитатель заносит в группу воздушный шар, а на нем конверт.

Воспитатель: Сегодня к нам залетел воздушный шар. А на нем конверт надпись - «Задания маленьким грамотеям» старшей группе «Дружная семейка». Откроем письмо? *(ответы детей)* Читаю.

Письмо

«До меня дошли сведения, что вы очень любознательные ребята и любите заниматься. Я прислала для вас подарок, но чтобы его получить, надо отправиться в путешествие и выполнить мои задания» Фея Весна.

Воспитатель: Вот это новость! Что думаете по этому поводу, ребята? Готовы выполнять задания? Сложностей не испугаетесь? *(ответы детей)*.

Чтобы нам отправиться в путешествие, надо 3 раза моргнуть, 2 раза хлопнуть и 1 раз топнуть. Повторяем за мной!

*Давайте все вместе 3 раза моргнём,
а теперь 2 раза хлопнем и один раз топнем.*

Воспитатель: Вот мы и в первом городе «Звукоград»

Воспитатель: Как вы думаете, кто живет в этом городе?

Дети: Звуки

Воспитатель: Какие бывают звуки?

Дети: Звуки бывают гласные и согласные.

Воспитатель: Какие звуки называют гласными?

Дети: Звуки, которые не встречаются во рту преграды, тянутся и поются, называются гласными.

Воспитатель: Каким цветом мы обозначаем гласные звуки?

Дети: Красным.

Воспитатель: Какую преграду встречают во рту согласные звуки?

Дети: Губы, язык, зубы.

Воспитатель: Давайте поиграем со звуками?!

Игра с мячом: «Верни мне гласный звук».

Мяч лови и мяч бросай. Гласный в слове называй.

И подойди к столу, найди фишку с названным звуком и повесь на «вешалку»

(авторская игра, фишки в двух экземплярах).

(Слова называет воспитатель: лук, сыр, дом, мак, шар, мир, мышь, дым, суп, нос, рис.)

Воспитатель: Прекрасно справились с заданием!

Воспитатель: Какие бывают согласные звуки?

Дети: Мягкие и твердые.

Воспитатель: Каким цветом обозначают твердый согласный? (**Синим**) Мягкий согласный? (**Зеленым**).

Воспитатель: Предлагаю поиграть с нашими цветными фишками.

Игра «Сигнальчик».

Ребята, я называю вам слова вы должны определить, с какого согласного, твердого или мягкого начинается слово, взять фишку

таким цветом, повесить цветную фишку на «вешалку»

(фишки раскрашены в синий и зеленый цвет)

(Слова: лодка, роза, машина, рука, мишка, метла, самокат, семена, мед, кирпич, река, сетка, санки, банка, карта, пила, лампа, мед, репка.)

Воспитатель: Ребята вы замечательно справились с заданием!

Воспитатель: Отправляемся в следующий город.

*Давайте все вместе 3 раза моргнём,
а теперь 2 раза хлопнем и один раз топнем.*

Воспитатель: Вот перед нами город «Буквоград».

Воспитатель: Кто же здесь живет? (**буквы**)

Воспитатель: Чем звуки отличаются от букв?

Дети: Звуки мы слышим и говорим, а буквы видим и пишем.

Ребята рассаживаются за столы у каждого листок с заданием.

Задание 1. Соедини линией предмет с буквой, с которой начинается его название.

Игра «Раздели слова на слоги»

Измерить длиннее слово – Да это проще простого!

Сколько слогов в нём надо узнать. Хлопать в ладоши пора начинать!

Вот, например – слово – мяч. Сколько слогов в этом слове? Давайте

похлопаем вместе. А если его назвать ласково «мя –чик».

(дети произносят слова и хлопают в ладоши).

Слова: шко-ла, иг-ра, ма-лыш, ко-ро-ва, ба-боч-ка, ра-ду-га, дом, сом.

Воспитатель: Отправляемся в следующий город.

*Давайте все вместе 3 раза моргнём,
а теперь 2 раза хлопнем и один раз топнем.*

Воспитатель: Перед нами город «Словоград».

Воспитатель: Кто же здесь живет? (**слова**)

Игра «Составляем слово по первым буквам картинок»

Составьте слова по первым буквам картинок и разгадать зашифрованные в задании слова, необходимо сначала определить первую букву на картинке, а затем прочитать слово получившиеся слово. Слова состоящие из одного, двух, трех слогов.

(Получившее слово повести на авторскую игру «Вешалка слов»).

Задание 2. Упражнение «Составьте предложение по схеме».

(Воспитатель говорит предложение)

«Весна наступила внезапно».

Сколько слов в предложении? Какое слово первое? Назовите второе слово в предложении. Какое следующее слово?

(Дети на листе составляют схематично предложение).

Воспитатель: Ребята приглашаю вас к себе на палас и стать в круг.

Воспитатель: Давайте вместе проговорим чистоговорку:

Ра-ра-ра — веселится детвора

На-на-на - к нам пришла весна

Ло-ло-ло - на улице тепло

Онце-онце-онце - ярко светит солнце!

Рефлексия по итогу деятельности:

Воспитатель: Фея - добрая Весна рада солнцу тоже. От неё - подарок нам, Интересно, что же? Тогда слушайте загадку.

Не куст, а с листочками.

Не человек, а разговаривает,

Не рубашка, а сшита.

Подарок будем искать там, где книги.

(в подарок дети получают новую книгу)

Воспитатель: Понравилось вам наше путешествие? Какие сложности были у вас в работе? Как вы справлялись с ними? Вы сегодня просто молодцы: помогли буквам найти их домики, расколдовали слова, определили количество слогов в словах и количество слов в предложениях. Всем спасибо!

МУНИЦИПАЛЬНОЕ БЮДЖЕТНОЕ ДОШКОЛЬНОЕ ОБРАЗОВАТЕЛЬНОЕ УЧЕРЕЖДЕНИЕ
ДЕТСКИЙ САД №10 «СКАЗКА» ГОРОДА ТИХОРЕЦКА
МУНИЦИПАЛЬНОГО ОБРАЗОВАНИЯ ТИХОРЕЦКИЙ РАЙОН

Конспект

игровой образовательной ситуации

по теме:

«В гостях у АБВГ Дейки»

Итоговое занятие по обучению грамоте для детей 6-7 лет
с использованием наглядно – дидактического пособия
«Собери слово»

конспект разработала:

Кириченко Татьяна Анатольевна

воспитатель

2024г.

«В гостях у АБВГ Дейки»

Возраст воспитанников: старший дошкольный возраст (6-7 лет)

Виды деятельности: коммуникативная, познавательная, игровая.

Образовательные области: речевое развитие.

Цель: подготовка дошкольника к обучению грамоте.

Задачи:

Образовательные:

- ✓ работа с предложением: анализ, повторение правил написания, графическая запись;
- ✓ закреплять ранее изученные звуки и буквы, умение отличать гласные звуки от согласных, звуки от букв;
- ✓ продолжать упражнять детей в умении делить слова на слоги;
- ✓ способствовать развитию зрительно - поисковой активности и расширению пространственных горизонтов.

Развивающие:

- ✓ развивать интеллект, логическое мышление, зрительную ориентацию;
пополнить словарный запас;
- ✓ развивать умение выполнять звуковой анализ слов;
дифференцировать гласные, твердые и мягкие согласные звуки
применять правила написания букв;
- ✓ Развивать навык работы в группе и индивидуально.

Воспитательные:

- ✓ Формировать положительную установку на занятие;
- ✓ Совершенствовать навык переключения с одного вида деятельности на другой;
- ✓ Воспитывать интерес к занятиям через использование занимательных упражнений.

Время на ИОС: 30 мин.

Оборудование и материалы: аудиозапись стрекотанья сороки, кукла АБВГДейка, телеграмма, картинки буквы, авторской дидактическая игра «Собери слово», лист с заданиями, иллюстрация теремка, картинки животных и букв.

Ход ИОС

Возле детей слышится «Плачь»

Воспитатель ждет реакции детей на плачь, в случае, если дети не услышали звук, обращает внимание.

Воспитатель: Ребята, а вы ничего сейчас не слышали?

(повторяется звук), ребята смотрят по сторонам, видят игрушку АБВГДейка (кукла).

Воспитатель: Какие вы внимательные(наблюдательные)!

воспитатель предлагает всем ребятам в группе подойти к ней, и спросить, что же случилось. У нее в руках – телеграмма.

Воспитатель: Походу, эта телеграмма для нас ребята. Прочитаем?

воспитатель пытается прочитать телеграмму

Дорогая АБВГДейка, что-то я ничего не понимаю. Наверное, я разучилась читать. Объясни нам, что это за странная телеграмма?

в телеграмме нарисованы разные символы.

АБВГДейка: В нашей стране Букварии случился переполох. Буквы убежали со страниц книг и тетрадей, чтобы погулять и порезвиться. Вот и с вашей телеграммы буквы отправились на прогулку. Нужно обязательно их вернуть ведь им скоро идти в школу. Ребята, мне нужна ваша помощь!

Воспитатель: Вот это новость! Что думаете по этому поводу, ребята?

Дети: Согласны.

Воспитатель: Нужно искать пропавшие буквы. Вот только где? Кто сможет нам помочь?

АБВГДейка: Послушайте внимательно!

Звучит аудиозапись стрекотанья сороки.

Воспитатель: Ребята, чей это голос? *(Ответы детей)*

В случае затруднения загадать загадку:

Воспитатель: Верещунья, белобока, а зовут ее...*(сорока)*

Дети: Сорока





Воспитатель: Верно, а что она хочет нам рассказать?

Воспитатель (подумав): Я поняла: она хочет сказать, что буквы убежали на лесную полянку. Придется нам отправиться на помощь. Необходимо вернуть буквы в книги и тетради.

Под музыку дети имитируют бег на роликах.

Воспитатель: Вот мы и приехали. Посмотрим, чем же занимаются наши беглянки.

Дети подходят к доске и рассматривают картинки буквы, воспитатель читает стих о каждой букве.

<p>Под березкой буква «Б» Весело плясала.</p>	
<p>А на ветке буква «В» Варежки вязала.</p>	
<p>На пригорке буква «П» Громко песни пела.</p>	
<p>А молчунья буква «М» На мосту сидела.</p>	

<p>Словно утка, буква «У» Плавала, ныряла.</p>	
<p>Буква «И» с буквой «А» В салочки играла.</p>	
<p>Буква «О» громче всех Песни распевала.</p>	

Воспитатель: Ребята назовите, какие буквы убежали?

Дети: Ответы ребят.

Воспитатель: Ребята предлагаю поиграть!

Ребята подходят к столу, на столе стоит авторская игра, фишки с печатными буквами

(буквы только те которые читала только что воспитатель)

Воспитатель: Давайте соберем их и для надежности поселим в домик каждого на свой этаж. Будьте внимательны, вы должны найти такую же фишку с буквой что и на картинки. Договоритесь, кто какую букву будет ловить(брат).

Игра «Каждую букву – на свой этаж»

Дети расселяют буквы по этажам: согласные – на второй этаж с синем подъездом, гласные – на первый этаж – с красным подъездом, в зависимости от звучания.

Ребенок называет букву и говорит на какой этаж он ее поселит.

Воспитатель: Вот мы и помогли АБВГДейке найти буквы. Теперь все порядке. Только что-то буквы «М», «П», «В», «Б» невеселые.

Что с ними случилось? (*воспитатель задумалась*).

Ребята, я поняла они огорчены, что у них нет своей песенки. Давайте подружим буквы «М», «П», «В», «Б» с гласными «У», «И», «А», «О».

Игра «Подружились согласные и гласные»

Дети размещают одну согласную букву на второй этаж и с первого этажа подселяют по одной гласной, проговаривают что за слог получился, возвращают прочитанную, следом берут другую гласную.

Игра продолжается пока все согласные не подружатся с гласными.

МУ, МИ, МА, МО.

ПУ, ПИ, ПА, ПО.

ВУ, ВИ, ВА, ВО.

БУ, БИ, БА, БО.

Воспитатель: Ребята, вы любите слушать сказки? (*ответы детей*). Тогда послушайте сказку – загадку.

Сказка на новый лад «Теремок»

Жила – была мышка в теремке. А что такое теремок? (*Теремок – это маленький домик с резными оконцами и красивой крышей*). И стало мышке скучно, решила она друзей пригласить в гости. Набежало много-много зверей. А кто к ней пришел, отгадайте.

(Воспитатель загадывает загадки, дети отгадывают)

Хожу в пушистой шубе, Живу в густом лесу В дупле на старом дубе Орешки я грызу. (Белка)	Он в берлоге спит зимой Под большущею сосной. А когда придет весна – Просыпается от сна. (Медведь)
Кто зимой холодной Бродит злой, голодный? (Волк)	Через поле напрямик Скачет белый воротник. (Заяц)
У порога скачет, Коготочки спрячет, Тихо в теремок войдет, Замурлычет, запоет. (Кошка)	Скачет зверюшка, Не рот, а ловушка, Попадутся в ловушку И комар, и мушка. (Лягушка)

Гладишь – ласкается, Дразнишь – кусается. <i>(Собака)</i>	Словно елка, Весь в иголках. <i>(Еж)</i>
--	---

Воспитатель: А теперь давайте поместим животных в теремок. Но теремок волшебный, и вначале он пропустит тех животных, в названиях которых есть один слог, затем - два, а потом – три

Дети выполняют, доказывая правильность своего выбора и размещают возле доски животных в теремке. Если дети затрудняются.

Предложить помощь.

Один слог: волк, мышь, еж. **Два слога:** белка, заяц, медведь, кошка.

Три слога: собака, лягушка.

Воспитатель: Молодцы ребята! Мне понравилось как вы справлялись с заданиями, понравилось, что вы помогали друг другу.

Игра «Верни убегающую букву в окошко».

На столах лежат карточки, на которых нарисованы дом и дым, под рисунками – подписи с пропущенными буквами: «д...м», «д...м».

Нужно найти букву.

Воспитатель: Я вам буду помогать:

- Как еще можно назвать теремок, где живет мышка? (**дом**). Какую букву вернем?
- Как называется летучее вещество, которое поднимается вверх из трубы, когда топят печку? (**дым**)

Звуковой анализ слова «Дом». Воспитатель спрашивает, что нарисовано на первой картинке. «Дом». Сколько клеточек нарисовано внизу картины? - (**три**). Что обозначают эти клеточки? – (**звуки**). Правильно, нарисовано три клеточки, а каждая клеточка обозначает один звук. Значит, в слове дом три звука. Назовите первый звук. Какой 1-й звук – «д», твердый согласный (*раскрашиваем первую клеточку в синий цвет.*

Какой 2-й звук – «о», главный (*раскрашиваем красным клетку*).

Какой 3-й звук – «м», твердый согласный (*раскрашиваем в синий цвет*).

Затем воспитатель напоминает, что если в слове один гласный звук, то он ударный.

Работа над предложением. Графическая запись предложения.

Воспитатель: Воспитатель предлагает детям составить предложение со словом *на*, например: «На горе построили дом», «На крыше дома сидела птичка» и др. Воспитатель объясняет значение слова *на*: оно указывает на то, где находится предмет.

Дети по порядку называют слова в предложении «На горе построили дом»

Графическая запись предложения.

Один ребенок работает у доски, остальные – на местах

(Повторение правил написания предложения).

Рефлексия. Воспитатель:

Внимание, внимание, все ребята приглашаются на ковер. Предлагаю рассказать в какой стране мы сегодня побывали? Кому мы помогли? Какие сложности были у вас в работе?

Чем отличаются гласные звуки от согласных? А гласные буквы от согласных? *(ответы детей)*

Вы проделали отличную работу! АБВГДейка и я гордимся вами, ребята!

Прекрасно справились с заданиями!

До свидания, ребята!

Проведение мастер-класса с педагогами ДОУ



Мастер-класс на РМО подготовительных групп

26.10.2023г.



Применение авторского наглядно-дидактического пособия «Собери слово» в образовательной деятельности

